

Alle Produkte sind aus qualitativem
polyethylen (100% RECYCLETES
Produkt) PE-HD-ökologisch
abbaubares Material.

DIE UMWELT WIRD IHNEN DANKBAR SEIN!



DRAINAGENRANDSTEINE



Das PRODUKT:

Die Drainagenrandsteine sind aus einer Kombination hochqualitativer Materialien und Kalziumstaub hergestellt. Solch eine Zusammensetzung gibt dem Drainagenrandstein ca. eine 35% kleinere Masse im Hinblick zur anderen vergleichbaren Elementen. Gleichzeitig gibt es eine ausserordentliche Härte und Bruchsicherheit.

Reinigungsausfluss Element:

Auf der Rückseite des Elements befinden sich zwei vorgekennzeichnete Ausläufe DN 100 und DN 150. Es besteht auch die Möglichkeit ein Element mit einem anderen Durchmesser des Auslaufs zur liefern.

Der Einbau und Anschluss der Leitung ist einfach und schnell. Der Zugang ins Innere des Elements befindet sich durch den Gusseisernen Deckel welcher sich auf der oberen Seite befindet.

ZWECKMÄSSIGKEIT:

Das System der Entwässerung über die Drainagenrandsteine ist äusserst innovativ und einfach. Man setzt sie an hochbelasteten Stellen ein.

SICHERHEIT:

Die Drainagenrandsteine bieten uns eine lange Lebensdauer und eine hohe Resistenz gegen eine Reihe von aggressiven Medien, gleichzeitig sind sie äusserst bruchsicher gegen mechanische Eingriffe.

QUALITÄT:

Die Drainagenrandsteine sind nach den Richtlinien des EU-Standards EN 1433 und haben das CE Siegel.

ANWENDUNGSGEBIET:

- Kreuzungen
- Kreissverkehre
- Strassen
- Öffentliche Flächen
- Zufahrts Wege
- usw., ...

OPTIMISIERUNG:

Die Länge des Randsteins ist 500 mm was einen einfachen Einbau ermöglicht.

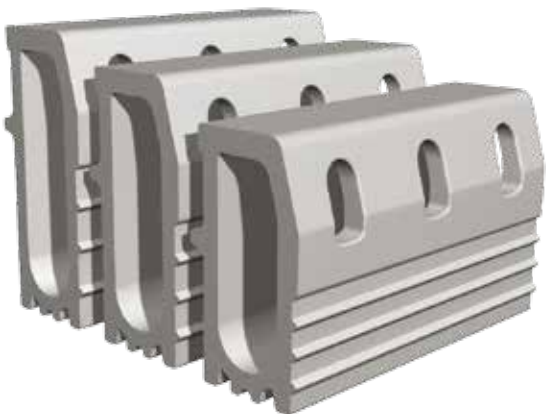

Masse
12,5
kg



DRAINAGENRANDSTEINE Standard

BEZEICHNUNG	HÖHE (mm)	BREITE (mm)	LÄNGE (mm)	KANAL (mm)	GEWICHT (kg)
EK305SU	305	150	500	100	15



DRAINAGENRANDSTEINE Standard

BEZEICHNUNG	HÖHE (mm)	BREITE (mm)	LÄNGE (mm)	KANAL (mm)	GEWICHT (kg)
EK385SU	385	150	500	100	18



DRAINAGENRANDSTEINE Standard

BEZEICHNUNG	HÖHE (mm)	BREITE (mm)	LÄNGE (mm)	KANAL (mm)	GEWICHT (kg)
EK480SU	305	150	500	100	24



SÄUBERUNGSABLAUFELEMENT für Drainagerandsteine Standard

BEZEICHNUNG	HÖHE (mm)	BREITE (mm)	LÄNGE (mm)	KANAL (mm)	GEWICHT (kg)
EK305RA/0	305	150	500	100	15
EK385RA/0	385	150	500	100	18
EK480RA/0	305	150	500	100	24



**DIE DRAINAGENRAND-
STEINE SIND NACH
KUNDENWUNSCH AUCH
IN FARBE ERHÄLTlich!**



EINBAUDETAIL

DRAIANGE RANDSTEINE UND MONOLITISCHE RINNEN

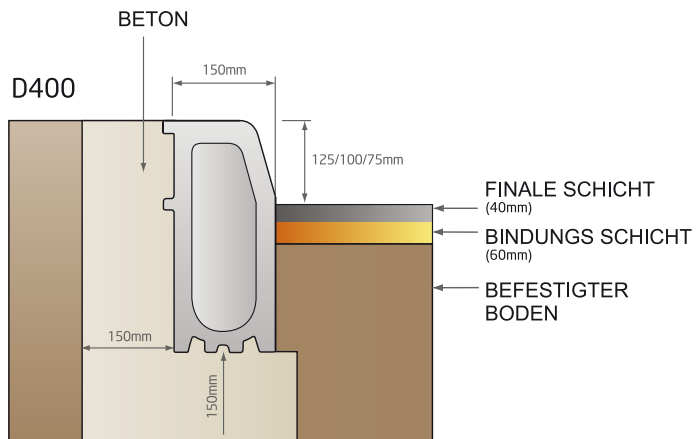
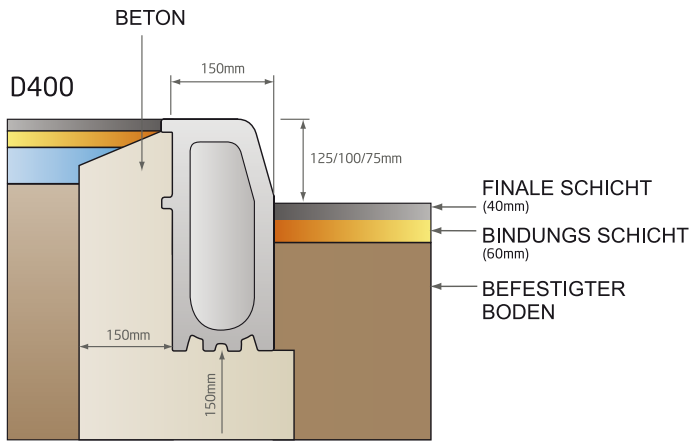



2PR GmbH
Rudolfsbahngürtel 80
9020 Klagenfurt am Wörthersee
Tel.: +43 463 33 02 36
Fax: +43 463 33 02 90
E-mail: info@2pr.at
www.2pr.at